



wordee™ とは

wordee とは、光でお絵かきできるロボット型おもちゃです。蓄光シートの上でマウスのように動かすと、その軌跡が残って光ります。wordee の裏面には、紫外線 LED がついていて光がでています。専用の蓄光シートが、紫外線の光に反応して、光の軌跡が浮かび上がって見える仕組みです。wordee にスマートフォンやタブレットのアプリを連動させることによって、アプリに表示されたイラストに対応する単語を ひらがな、カタカナ、漢字、英語などで描いたり、アプリ上で入力した文字列をそのまま wordee 本体で描くことができます。また、アプリ上でお絵かきしたイラストを描くことも可能です。

wordee を使って、光が浮かび上がって見える、不思議な体験を楽しみましょう！



製品仕様

サイズ	幅：79mm 奥行き：105mm 高さ：59mm
重さ	約 110g(電池含む)
電源	単 4 型 乾電池 2 本
対応	Android OS 5.0 以降が搭載された Android 端末、iPhone4S 以降の iPhone、第 3 世代以降の iPad 及び iPad mini、iPad Air 第 5 世代以降の iPod touch
通信	Bluetooth Low Energy
検知センサー	加速度センサー、光センサー
付属品	蓄光シート、取扱説明書
主な材質	ABS 樹脂

Web マニュアルのご案内



wordee やアプリの詳しい使い方は Web にマニュアルがあります。以下のリンクを開いていただくか QR コードからアクセスしてください。Web マニュアルから、スマートフォンアプリのダウンロードも可能です。

<http://jellyware.jp/gadget/wordee/manual/>

※ 性能および品質向上のため、予告なしに製品仕様およびデザインを変更する場合があります。

部品の名称

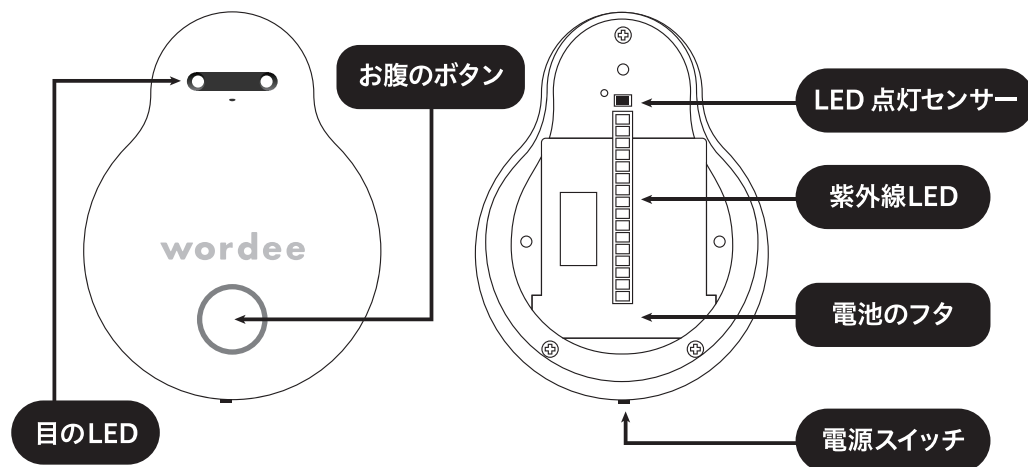

目のLEDの状態について

完全消灯	電源 OFF の状態。または電池切れ
間欠点灯	停止状態
常時点灯	移動状態または着地していない状態
点滅	ペアリング準備状態
片方のみ点灯	端末からのデータ受信中

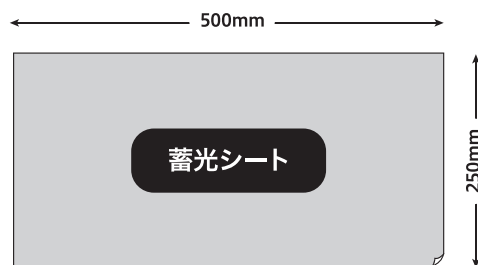

周辺機器

- 単4型電池 × 2本 (必須)
- 蓄光シート (標準添付品又はオプション)
- iOS 端末または Android 端末 (推奨)

対応端末

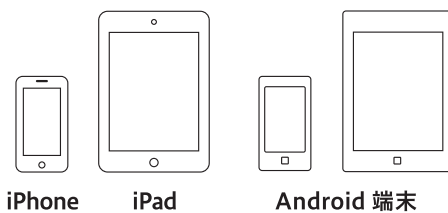

アプリと wordee を連携させて利用できます

電池の交換方法

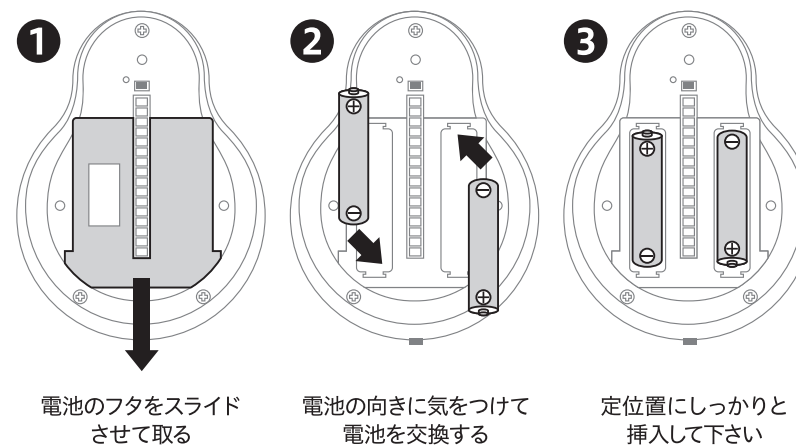

電源 (ON/OFF)

電源の入れ方



電源スイッチを左から右へスライドさせる
wordee 本体の目のLEDの点灯を確認する

電源の切り方



電源スイッチを右から左へスライドさせる
wordee 本体の目のLEDの消灯を確認する

基本的な使い方

- 1 蓄光シートの上に wordee 本体を乗せて「左から右」または「右から左」に動かすと光で描くことができます。

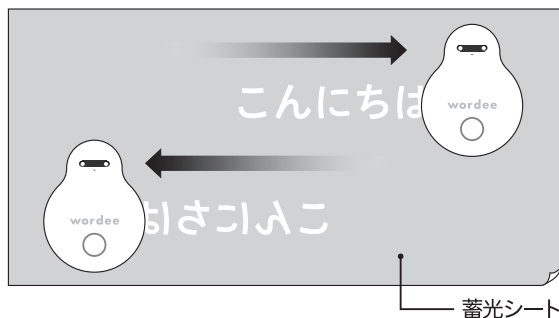

停止させずに反対方向に動かすと鏡文字になります。

- 2 移動速度が遅いと表示が伸び、速いと表示が縮みます。一定のスピードを保つとキレイに描けます。

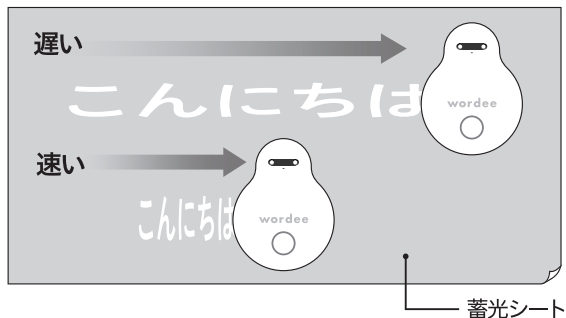

- 3 動きを一旦停止させれば、「左から右」に動かしても「右から左」に動かしても鏡文字にならないようになっています。

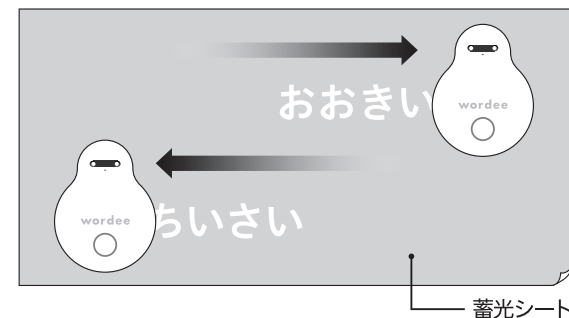

『はんたいご』コンテンツの場合は異なる文字になります。

※鏡文字になってしまう場合は、一度停止させ、wordeeの目のLEDが消灯したのを確認してから動かして下さい

- 4 wordee 本体が蓄光シートから離れると、紫外線 LED が消灯します。

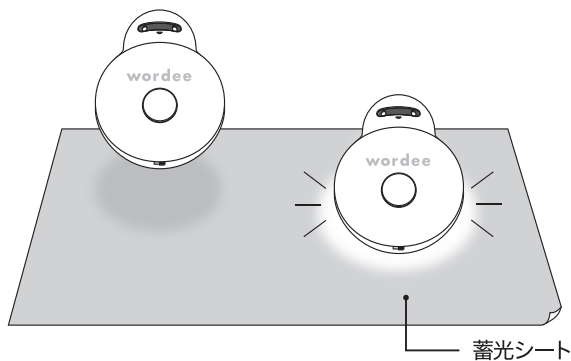

- 5 お腹のボタンを短く押下すると表示内容が変わります。

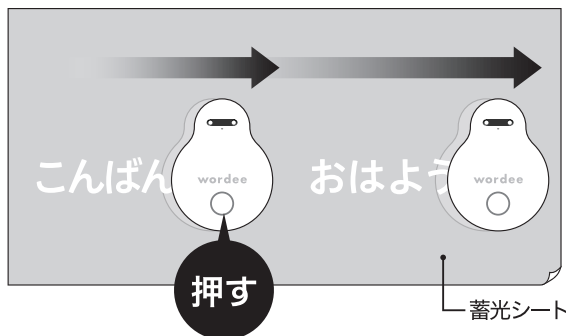

- 6 wordee の動きを止めると紫外線 LED も消灯します。

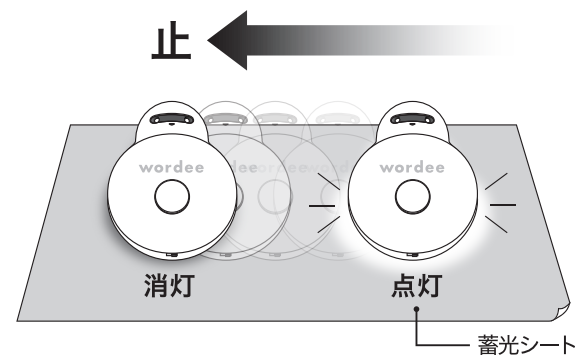

アプリの機能

wordee アプリでは『えほん』『おえかき』『ぶんしょう』の3種類のプレイモードと、『へるぶ』の情報ページで構成されています。『えほん』の中にはさらに『クイズ』や『イラスト』、『はんたいご』などのコンテンツを用意しております。今後もバージョンアップによって、モードやコンテンツ、データなどを増やす予定です。

えほん

タップやスワイプを行い絵を選択すると、wordee 本体に文字列データやイラストデータが転送されます。『ひ』『カ』『漢』『E』を選択すると文字列データや音声読み上げの言語を変更することができます。スピーカーアイコンをタップすると音声読み上げの有 / 無を変更することができます。画面上での操作の他に、wordee 本体のボタンを押すことによって、次のデータに移行させることもできます。

『はんたいご』コンテンツは、wordee 本体を右方向で動かす場合と左方向で動かす場合で文字列データが異なります。



おえかき

16x16 サイズのキャンバスにドットでお絵描きをして送信ボタンをタップすると wordee 本体にイラストデータとして転送されます。主に黒ドットで描きますが、白ドットを選択することにより微修正が可能です。ゴミ箱アイコンをタップするとクリアされます。



ぶんしょう

テキストボックスに文字列を入力し、送信ボタンをタップすると wordee 本体に文字列データとして転送されます。長い文字列は転送完了までに時間がかかります。ゴミ箱アイコンをタップするとクリアされます。



へるぶ

詳細な使い方や最新情報へのリンクです。

WEB ページへのリンクですので、インターネットに接続した状態でお使いください。アプリの詳細な使用法は『使い方』からご確認できます。

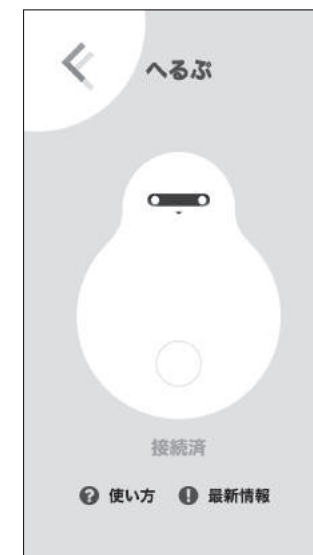

iOS 端末 /Android 端末を使って遊ぶ

アプリのダウンロード

iOS 端末の場合は App Store、Android 端末の場合は Google Play で、無料でダウンロードできます。

『wordee』で検索し、アイコンは右のような画像で、アプリ名『Wordee』開発元『JellyWare Inc.』となっているアプリを選択してください。



初回ペアリング

初めて wordee と接続する場合や、最後に接続した wordee と異なる wordee を接続する場合は初回ペアリングを行ってください。

手順 1 wordee 本体の電源をお腹のボタンを押した状態で ON にします。wordee 本体の目の LED が激しく点滅します。



手順 2 wordee アプリを立ち上げ、『えほん』『おえかき』『ぶんしょう』のいずれかの画面を選択します。(『えほん』の場合は『りくのどうぶつ』などコンテンツまで選択してください)

簡易ペアリング

最後に接続した wordee と同じ wordee に接続する場合は、簡易ペアリングで簡単に接続できます。

手順 1 wordee 本体の電源を ON します。

手順 2 wordee アプリを立ち上げ、『えほん』『おえかき』『ぶんしょう』のいずれかの画面を選択します。(『えほん』の場合は『りくのどうぶつ』などコンテンツまで選択してください)

手順 1 『ペアリング』と書かれたボタンをタップすれば完了です。

手順 3 『ペアリング』と書かれたボタンをタップします。

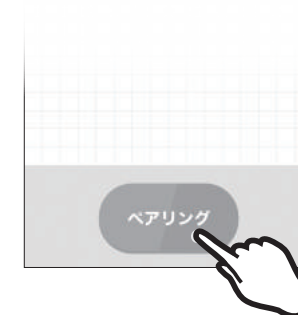

手順 4 アプリ画面に『Wordee****』と書かれたポップアップ表示が出ますのでそれをタップすれば完了です。wordee 本体の目の LED が通常点灯状態に戻ります。

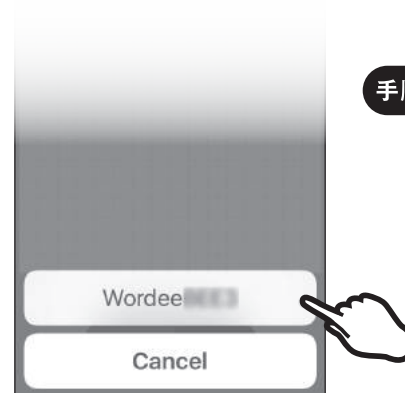

使用上のご注意

- 裏面の紫外線 LED を直接見ると目に悪影響があります。
- wordee を動かすときに力をかけすぎると、蓄光シートに傷が付く可能性があります。力をかけすぎて使用をしないでください。また、フタが取れやすくなることもあります。
- 外観が汚れた場合のお手入れは、やわらかい布で軽く拭いてください。熱湯や水、シンナーなどの使用は避けてください。
- 紫外線 LED や LED 点灯センサーを直接手で触れたり、衝撃を与えないようにしてください。故障の原因となります。

故障かな？と思ったら・・・

光の軌跡が見えない

- ▶ 専用の蓄光シートを利用していない
- ▶ 周囲が明るすぎる

文字が反転して表示される

- ▶ 一度動きを止め、目の LED が消灯してから再度動かす

電源スイッチをオンにしても、裏面のLEDが点灯しない

- ▶ 電池が挿入されていない
- ▶ 電池が逆に挿入されている
- ▶ 電池が消耗している

光の軌跡が途切れる

- ▶ 移動速度が遅すぎる
- ▶ 蓄光シートを置いている面に凹凸がある

裏面の LED がうっすらと光っている

- ▶ 電池が消耗している

スマートフォンとペアリングできない

- ▶ 端末側の Bluetooth 設定がオンになっていない
- ▶ wordee とスマートフォンの距離が離れている

お腹のスイッチを押しても光の軌跡が変化しない

- ▶ 電池が消耗している

- wordee を接地面から持ち上げた時に LED 点灯センサーで紫外線 LED を強制消灯する機能がありますが、白熱電球や太陽光の下では誤検知する可能性があるためご注意ください。
- 屋外など明るい場所では蓄光シートに描かれた光が見えにくいいため、やや暗い場所でご使用してください。
- wordee を動かす速度がとても遅い場合、停止状態として誤検知され、描いている文字やイラストが途切れたり鏡文字になる場合があります。
- 使用後すぐの電池は熱い場合があります。交換の際には注意してください。

無償修理規定

- 本製品を取扱説明書に従って正常な状態で使用されているにもかかわらず、故障した場合は本体お買い上げ日より1年間、無償修理させていただきます。
- 無償修理をご依頼される場合は、商品と保証書をお送りください。
- 保証期間内であっても、次のような場合は、有償修理となります。

1. 本保証書の提示が無い場合。
2. 本保証書を書き換えられた場合。
3. 購入日が分かる資料やデータ等の提示がないか、提示資料に改ざんがある場合。
4. 使用上の誤り、不当な改造、修理による故障、損傷。
5. お買い上げ後の、落下、水没等による故障、損傷。
6. 火災、地震、台風、水害、落雷、その他の天災による故障、損傷

- 本保証書の、再発行は致しませんので、大切に保管してください。
- 本商品はセンドバック方式の引取修理となります。また、往復の送料をご負担いただく場合もございます。
- 故障の状況その他の事情により、修理に変えて製品交換をする場合がありますのでご了承ください。
- 修理に際して、再生部品・代替部品を使用する場合があります。また、修理により交換した部品は弊社が任意に回収の上適切に処理・処分させていただきます。
- 本書に基づく無料修理（製品交換を含む）後の製品については、最初のご購入時の保証期間が適用されます。
- 故障によりお買い上げの製品が使用できなかったことによる損害についての保証はいたしません。
- 無償修理は日本国内のみの対応となります。（This warranty is valid only in Japan）
- 海外からの修理の依頼の場合、送料はお客様のご負担となります。

使用上のご注意



警告

この表示は、「死亡または重症を負う可能性が想定される」内容です。

- 分解、改造をしないでください。
- 高温になる場所や熱のこもりやすい場所（火のそば、暖房器具のそば、こたつや布団の中、直射日光の当たる場所、炎天下の車内など）湿気やほこりの多い場所で使用、保管、放置しないでください。
- 水などの液体で濡らさないでください。
- 落下させる、踏みつける、投げつけるなどの強い力や衝撃、振動を与えないでください。
- 裏面の紫外線 LED の光を直接見ないでください。
- 電池ボックス部の開口部から導電性異物（クリップなどの金属片、鉛筆の芯など）を接触させたり、ほこりが内部に入ったりしないようにしてください。金属片、燃えやすいものなどの異物を入れないでください。
- 高精度な制御や微弱な信号を取り扱う電子機器の近くでは、本玩具の電源を切ってください。電子機器が誤動作するなどの悪影響を及ぼす原因となります。
※ ご注意いただきたい電子機器の例：補聴器、植込み型心臓ペースメーカーおよび植込み型除細動器、その他の医用電気機器、その他の自動制御機器など。
- 植込み型心臓ペースメーカーおよび植込み型除細動器、その他医用電気機器をご使用される方は、各医用電気機器メーカーもしくは販売業者に電波による影響についてご確認ください。
- 航空機内での使用については制限があるため、各航空会社の指示に従ってください。
- 使用中、保管中に、異臭、異音、発煙、発熱、変色、変形などの異常がみられた場合は次の作業を行ってください。

▶ 本玩具の電源を切る。

▶ 電池を本玩具から取り外す。



注意

この表示は、「軽傷を負う可能性が想定される場合および物的損害の発生が想定される」内容です。

- 破損したまま使用しないでください。
- 乳幼児が使用する場合は、大人と一緒に使うようにしてください。
- 電池カバーを取り外す際は必要以上に力を入れないでください。また取り付けるときは、指を挟まないでください。
- 電池の向きは間違えないでください。
- 本玩具を長時間使用されない場合は、電池を外しておいてください。

保証書

品名	wordee		
製品番号	JW-01A		
お客様	お名前		
	住所		
	電話番号		
お買い上げ年月日	2017年2月	保証期間	1年間
販売店	JellyWare 株式会社 〒160-0022 東京都新宿区新宿 7-26-7 ビクセル新宿 1F TEL : 03-6869-8917		

製品の使用方法や修理についてのお問い合わせ

会社名	JellyWare 株式会社
所在地	〒160-0022 東京都新宿区新宿 7-26-7 ビクセル新宿 1F
商品・修理・アフターサービスについてのお問い合わせ先	
E-mail	wordee@jellyware.jp
TEL	03-6869-8917（通話料はお客様負担となります）
受付時間	受付時間：9:00～17:00（土曜・日曜・祝祭日は除く）
マニュアルバージョン番号	JW01A-M-R00

JELLYWARE